

Deshydrateur Recusorb RZ-081/101/102 ICE



19,5 - 54 kg/h

Capacité de déshumidification
à 20°C / 60%RH

4500- 12000 m³/h

Débit d'air sec



RZ-101

RZ-081

- Conçu pour les patinoires
- Roue lavable
- Pas de perte d'absorbant

- Recupération de chaleur intégrée
- Basse température d'air sec
- Longue durée de vie

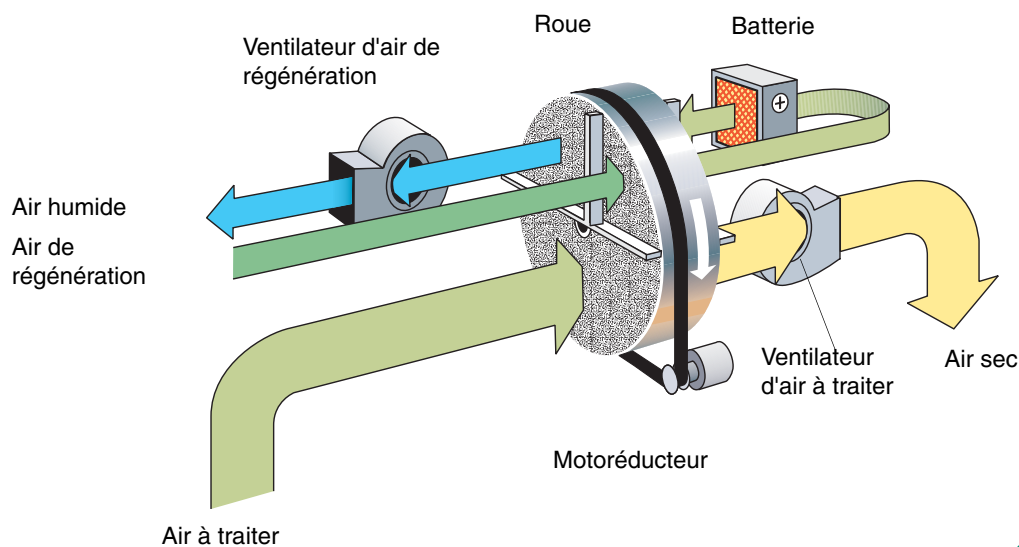

Utilise la roue SSCR
- un pas en avant dans
la technique d'adsorption

Deshydrateur type ICE RZ-081 RZ-101 RZ-102

Débit d'air sec** [m³/h].....	4 500	9 000	12 000
Pression statique disponible [Pa].....	300.....	300.....	300
Débit d'air humide ** [m³/h].....	1000.....	1800.....	2500
Pression statique disponible [Pa].....	200.....	200.....	200
Puissance de régénération*** [kW]	24.....	40.....	63
Consommation électrique maxi [kW] ...	28.....	47.....	74
Fusible 3x 230/400V 50Hz [A].....	80/50	125/80	250/125
Poids [kg].....	304.....	390.....	513

* Valable pour des conditions d'entrée de 20°C / 60%RH, et débits d'air nominaux. Pour des conditions d'air différentes, la capacité sera calculée à l'aide du diagramme de correction ci-dessous.

** Débit d'air avec une densité de 1,20 kg/m³.

*** L'appareil est équipé en standard d'une batterie électrique. Une batterie vapeur est également disponible sur demande.

[kg/h]	10°C			15°C			20°C			
	30%RF	50%RF	70%RF	30%RF	50%RF	70%RF	30%RF	50%RF	60%RF	
RZ-081 Ice *	9,5	14,0	17,0	12,0	16,5	19,0	14,5	18,5	19,5	*
	** 8,5	** 13,0	** 16,0	** 10,5	** 15,0	** 18,5	** 12,5	** 17,0	** 19,0	**
RZ-101 Ice *	16,5	23,5	28,0	21,0	27,5	31,0	24,5	30,0	32,0	*
	** 14,0	** 21,5	** 27,0	** 17,5	** 25,0	** 30,5	** 20,5	** 28,0	** 31,0	**
RZ-102 Ice *	27,0	40,5	48,0	35,0	47,0	53,0	42,0	51,0	54,0	*
	** 24,5	** 37,0	** 46,0	** 31,0	** 43,5	** 52,0	** 36,5	** 48,0	** 52,5	**

* Air de régénération et air à traiter aux mêmes conditions.

** Entrée d'air de régénération à 25°C 12g/kg

Dimensions for RZ-081 101 102 [mm]

A 1907 2245 2200
B 950 1340 1250
C 1550 1850 1940

Dimensions for RZ-081 101102 [mm]

D 400 500 630
E *
F 200 315 400
G 160 250 315

Dimensions for E *

RZ-081: 680 x 286
RZ-101: 836 x 356
RZ-102: 880 x 338

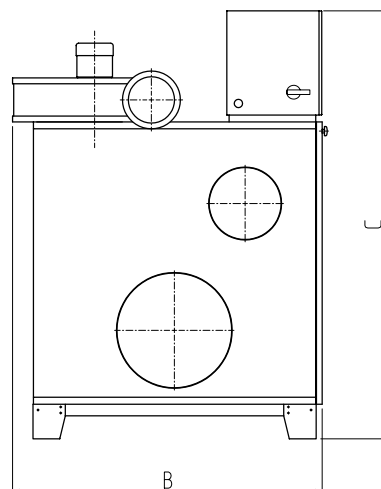
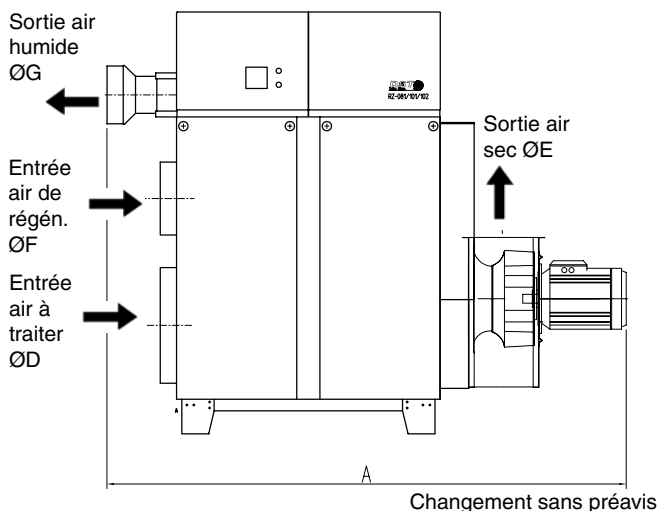

Seibu Giken DST AB

Avestag, 33, S-163 53 Spånga, Sweden
www.dst-sg.com E-mail: info@dst-sg.com
tel: +46-8 4457720; fax: +46-8 4457739

Representant: